

UPOROVNI TERMOMETER MWT310

Vgradni termometer z miniaturno glavo tip J

TEHNIČNI LIST - MWT310

Opis:

Uporovni termometer MWT310 je robustno izdelan merilnik temperature z malo glavo tip J za težje industrijske pogoje, kot so kotlovnice, na cevovodih, v kemični in farmacevtski industriji. Te uporovne termometre uporabljamo za temperaturna območja od -50 do +400°C. Tipalo je primerno za vgradnjo v že obstoječe zaščitne cevi ali za vgradnjo s pomočjo drsno steznega priključka ali prirobnice. Vgradimo jih tam, kjer ni dovolj prostora za tipala s standardno glavo tip B. Uporovni termometer MWT310 je dobavljiv tudi z izmenljivim merilnim vložkom..

Senzor:

1 x Pt100, 1 x Pt1000, 2 x Pt100, 2x Pt1000
2, 3, 4 - žična izvedba

Razred točnosti:

Standard kl.A, kl.1/3B, 1/5B, 1/10B po DIN EN 60751 pri 0°C

Odstopanja senzorjev Pt100 in Pt1000 po DIN EN 60751 pri 0°C

kl.B: $\pm 0,3^{\circ}\text{C}$
kl.A: $\pm 0,15^{\circ}\text{C}$
kl.1/3B: $\pm 0,10^{\circ}\text{C}$
kl.1/5B: $\pm 0,06^{\circ}\text{C}$
kl.1/10B: $\pm 0,03^{\circ}\text{C}$

Pt100 merilna območja

-50 ...+200°C
-50 ...+250°C
-50 ...+400°C
druga območja po naročilu

Tipalo:

Vsa tipala s priključki so izdelana iz visoko kakovostnega CrNi jekla 316Ti. Opcija: tipalo je lahko teflonizirano ali elektropolirano.

Premer tipala (d) in maksimalen dovoljen tlak medija:

9mm (standard), maksimalen tlak medija 40 bar
6mm, maksimalen tlak medija 40 bar
8mm, maksimalen tlak medija 40 bar

Na voljo so tudi drugi premeri tipal po naročilu

Za višje tlake je potrebna posebna varilna zaščitna cev. Glejte tehnični list za varilne zaščitne cevi.

Dolžina tipala (L)

Standard L= 80mm, 100mm, 160mm, 200mm, 250mm, 300mm ali dolžina po naročilu. Priporočena dolžina tipala naj bo minimalno 10 x premer tipala



Slika: Uporovni termometer MWT310
(Slika je simbolična)

Opcija: procesni priključki

Izvedba s prirobnico ali izvedba z drsno steznim priključkom - "hidravličnim"

Priključna glava

Priključne glave po DIN 43729, material aluminijasta zlitina. Najvišja dovoljena temperatura na glavi do +120°C. Navojni priključek za električno uvednico M16 x 1,5.

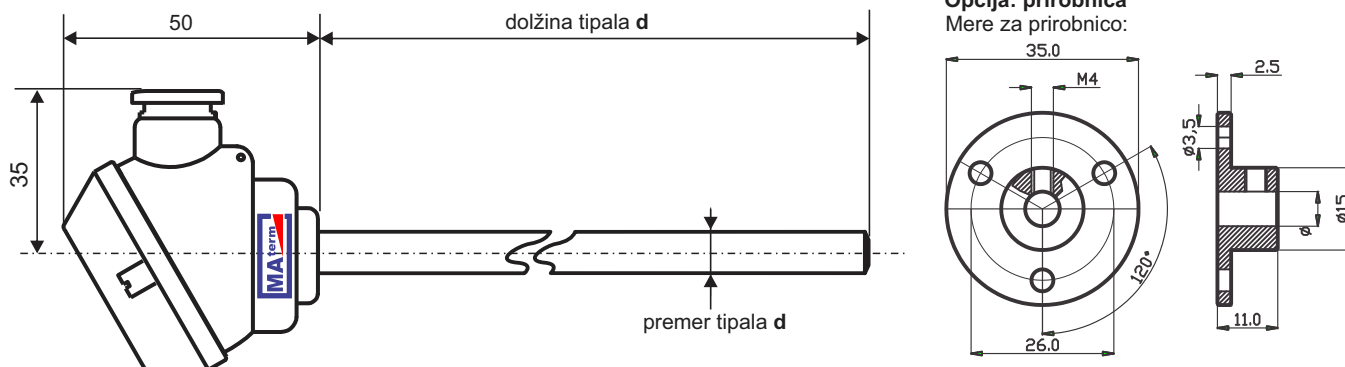
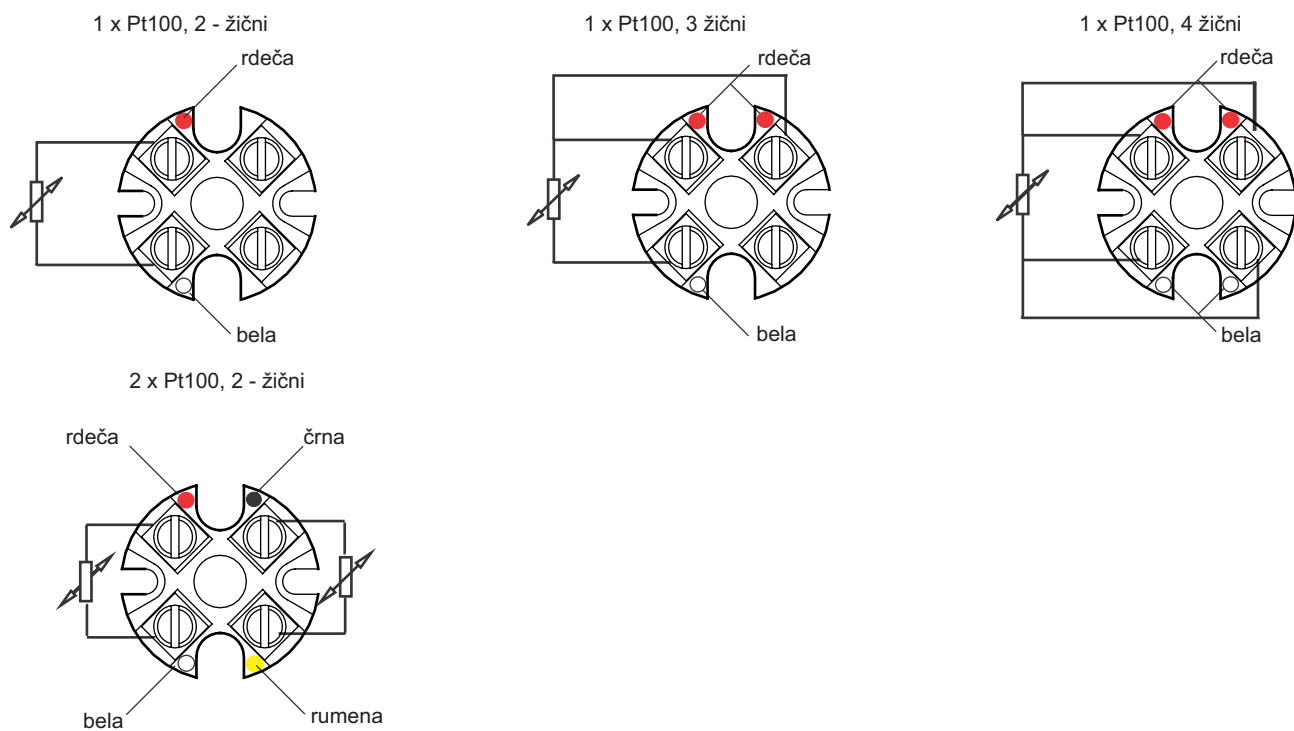
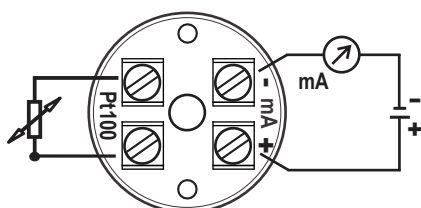
MERE UPOROVNEGA TERMOMETRA MWT310:

PRIKLJUČITEV SENZORJA: 1 x Pt100, 1 x Pt1000...

(OPCIJA) PRIKLJUČITEV Z VGRAJENIM TEMPERATURNIM PRETVORNIKOM:

Za natančnejše podatke glejte tehnične liste za pretvornike na www.materm.si